

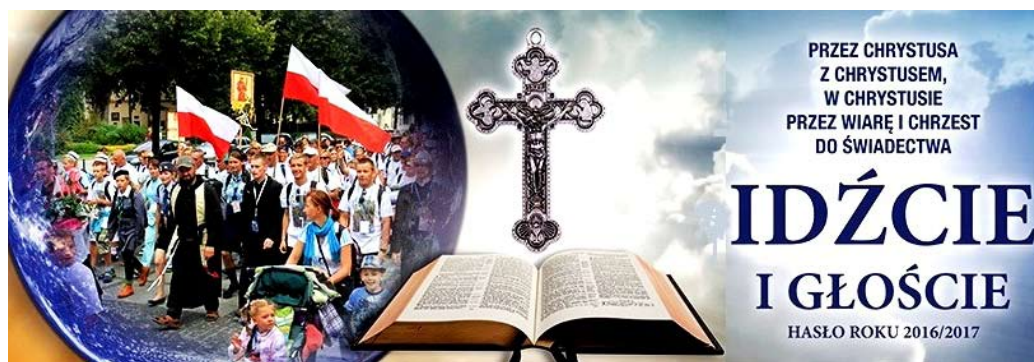

# Na Rozstajach

Nr 03 (300)  
Marzec 2017 r.

Rok Duszpasterski  
2016 / 2017



Zdjęcie Ryszard Bałewski

*Cierpienie ma tylko wtedy sens, jeżeli jest ofiarowane Panu Bogu w jakiejś intencji*

*- Mariusz Drapikowski (26.02.2017)*

W numerze m.in.: Fotreportaż \* Rozważania na niedziele \* Zostałem z Wami \* Czy wiem, w co wierzę?  
\* Znak Zbawienia \* Niech się Niesie \* Cykl: Dialogi z samotnością \* Moje Zwiastowanie \* Poczytaj mi, tato - Zgadywanki dla dzieci \* O twórczości zwanej naiwną \* \* Humor \* Z życia parafii.

## FOTOREPORTAŻ Dzieło z woli Opatrzności Bożej.

W dniu 26.02.2017 r. po Mszy świętej o godzinie 10.30 Ksiądz proboszcz Prałat Kazimierz Wojciechowski, proboszcz parafii Opatrzności Bożej, zapowiedział niespodziankę.

Okazało się nią nowe dzieło artysty Mariusz Drapikowskiego, Monstrancja wykonana dla fundacji organizującej uroczystości setnej rocznicy objawień Fatimskich w Portugalii.

Autor, w towarzystwie małżonki Grażyny, wyjaśnił cel i genezę powstania Monstrancji. W wyniku zdarzeń, którymi kieruje Opatrzność Boża, otrzymał od kustosa Sanktuarium w Fatimie propozycję wykonania Monstrancji na uroczystości jubileuszowe. Opatrznościowe zjawisko polegało na tym, że zarówno projekt jak i jego wykonanie było już na ukończeniu z innych powodów. Monstrancja wpisana jest w figurę Maryi otoczonej promieniem dwunastu gwiazd. Promień jest wizualizacją wirującego słońca, zjawiska towarzyszącego objawieniom. Umieszczone w owym kręgu meteoryty, symbolizują, iż Maryja jest królową nieba i ziemi.

Przy okazji peregrynacji Monstrancji zbierane są środki pieniężne na fundację zajmującą się opieką nad dziećmi nieuleczalnie chorymi – co Państwo Grażyna i Mariusz Drapikowscy wyraźnie podkreślili.



# ROZWAŻANIA NA NIEDZIELE

**I Niedziela Wielkiego Postu 05.03.2017r.**

**Mt 4, 1-11 POST I KUSZENIE JEZUSA**

Kuszenie Jezusa, które składa się z trzech mów szatana. Na każdą odpowiada Jezus. Gdy szatan namawia Jezusa, by kamień zamienił w chleb, Jezus odpowiada: „Nie samym chlebem żyje człowiek”. W Modlitwie Pańskiej „Ojcze nasz” zachęca, by prosić Boga, by taka pokusa nie była naszym udziałem: „Chleba naszego powszedniego daj nam dzisiaj”. Diabeł nie ustaje i mówi: „Aniołom swoim da rozkaz co do ciebie, a na rękach nosić cię będą, byś przypadkiem nie uraził swej nogi o kamień”. Odrzekł mu Jezus: «Ale napisane jest także: „Nie będziesz wystawiał na próbę Pana, Boga swego”». W Modlitwie Pańskiej mówi z kolei, by tak przeciwstawiać się tej pokusie: „odpuść nam nasze winy, jako i my odpuszczamy naszym winowajcom. I nie wódź nas na pokuszenie, ale nas zbaw ode złego”. Szatan nie odpuszcza i mówi: «Dam Ci to wszystko, jeśli upadniesz i oddasz mi pokłon». Na to odrzekł mu Jezus: «Idź precz, szatanie! Jest bowiem napisane: „Panu, Bogu swemu, będziesz oddawał pokłon i Jemu samemu służyć będziesz”». W „Ojcze nasz” przed tą pokusą wskazuje modlitwę: „Ojcze nasz, któryś jest w niebie, święć się imię Twoje; przyjdź królestwo Twoje; bądź wola Twoja, jako w niebie tak i na ziemi”. Niesamowite jest to, że cała modlitwa „Ojcze nasz” jest wielką odpowiedzią na pokusy zawarte w dzisiejszej Ewangelii. Uważa się, że te pokusy obejmują wszelkiego rodzaju działanie złego ducha na człowieka. I okazuje się, że modlitwa „Ojcze nasz” wystarczająco zabezpiecza przed tymi pokusami. Pięknie to Chrystus wymyślił.

---

**III Niedziela Wielkiego Postu – 19.03.2017r.**

**IJ 4, 5-42 DAR ŻYWEJ WODY**

Dialog o wodzie – tak można zatytułować pierwszą część dzisiejszej Ewangelii. „Daj mi pić!” – tak Jezus zwraca się do Samarytanki. Następnie Jezus mówi o wodzie żywej, po której pragnąć nie będzie. Na to Samarytanką dość trzeźwo mówi, „nie masz czerpaka, a studnia jest głęboka, skąd weźmiesz wodę żywą?” Na koniec owa kobieta mówi: «Panie, daj mi tej wody, abym już nie pragnęła i nie przychodziła tu czerpać». Ta scena wskazuje, jak często mówimy o różnych rzeczach, używając tych samych nazw. To staje się również przyczyną niezrozumienia Boga. Jezus mówi o „wodzie żywej” – o Duchu Świętym, a Samarytanką prosząc o tę wodę mówi, by więcej nie przychodziła i nie czerpała. Jak często nasza relacja z Bogiem rozbija się o niezrozumienie duchowej strony słów Jezusa. Dla Jezusa szczęśliwy jest ten, kto trwa w Bogu, a szczęście człowieka ma dość szerokie rozumienie, raczej nie związane z więzią z Bogiem. Stąd nasze rozczarowanie relacją z Bogiem. My marzymy o kubku wody, a Pan Jezus wylewa na nas kubek Ducha Świętego. No a my stoimy i sobie myślimy: „Duchem Świętym się nie napiję...”. Trzeba troszczyć się o lepsze zrozumienie Pana Jezusa.

**Redakcja gazetki poleca Opatrzności Bożej Solenizantów  
i Jubilatów obchodzących swoje święto w bieżącym miesiącu.**

**II Niedziela Wielkiego Postu 12.03.2017r.**

**Mt 17, 1-9 PRZEMIENIENIE PAŃSKIE**

Trzy pokusy i trzy odpowiedzi Jezusa. Dzisiaj Trzej uczniowie Jezusa i trzech prorocy: Mojżesz, Eliasz i Jezus. Nie wydaje się to przypadkowe. Jak mówią teologowie, przypadek czy też szczęśliwy los, to sposób działania Opatrzności Bożej. Dlaczego Eliasz i Mojżesz? A nie Abraham i Elizeusz? Czemu nie Noe i Jeremiasz? Pewnie odpowiedź, że Mojżesz reprezentuje Prawo a Eliasz Proroków, może nas zadowolić, ale w kontekście Przemienienia jest to mało wystarczające. Przemienienie to ukazanie Prawdziwego oblicza Chrystusa, jego uczniom. A właśnie Mojżesz i Eliasz w sposób bezprecedensowy ukazali prawdziwe oblicze Boga. Mojżesz wyprowadzając Izraela z ziemi egipskiej, tu warto przypomnieć plagi egipskie, przejście przez Morze Czerwone – spektakularnie pokazane kto tu rządzi – tylko Jahwe, prawdziwy Bóg. Eliasz z kolei w podzielonym królestwie Judy i Izraela został jedynym prorokiem Boga wobec 450 proroków Baala. I pokazał ludowi w sposób równie spektakularny, kto jest prawdziwym Bogiem. Zaproponował takie przedsięwzięcie. Prorocy Baala wzniesli, ołtarz położyli drwa i zabitego cielca i mieli prosić swego boga, by przyjął ofiarę przez „samozapalenie” się stosu. Tańczyli, prosili cały dzień – bez skutku. Eliasz stanął wówczas przed swoim ołtarzem, który kazał zalać wodą trzy razy, pomodlił się do Boga i ogień spadł z nieba i pochłonął ofiarę. Wówczas lud zawołał: „Naprawdę Pan jest Bogiem”. I dzisiaj Jezus równie spektakularnie przemienia się właśnie wobec tych dwóch postaci Starego Testamentu. Bóg cały czas musi nam udowadniać, że jest Bogiem prawdziwym i jedynym? Jak długo jeszcze?

---

**J 9, 1-41 UZDROWIENIE NIEWIDOMEGO**

**IV Niedziela Wielkiego Postu – 26.03.2017r.**

«Rabbi, kto zgrzeszył, że się urodził niewidomy – on czy jego rodzice?» Jezus odpowiedział: «Ani on nie zgrzeszył, ani rodzice jego, ale stało się tak, aby się na nim objawiły sprawy Boże. Tak zaczyna się dzisiejsza Ewangelia. Aż trudno uwierzyć, że tak straszne kalectwo, jakim jest bycie niewidomym, może być przyczyną objawienia się spraw Bożych. Tą sprawą Bożą jest oczywiście uzdrowienie, którego dokonał dzisiaj Jezus. Ta sytuacja zachęca nas do pewnej refleksji, że każde cierpienie może być spowodowane właśnie tym, by: „objawiły się sprawy Boże”. Ale czy Bóg może być taki okrutny, że skazuje człowieka na wieloletnie cierpienia po to, by „objawiły się sprawy Boże”. Oczywiście, że nie. Za zło, które dotyka człowieka nie jest odpowiedzialny Bóg, ale szatan. Bóg może tylko z cierpienia, które przeżywamy, wyciągnąć coś dobrego. Zło się dzieje, a Pan Bóg wobec tego zła nie pozostaje bierny. Podobnie miała się rzecz z Chrystusem. Bóg Ojciec cierpiał, widząc Syna na Krzyżu, ale dzięki temu Krzyżowi zbawił świat. Wobec Jezusa można zastosować podobną formułę: „Ani On nie zgrzeszył, ani Bóg Ojciec, ale stało się tak, aby się na nim objawiły sprawy Boże „dokonało się nasze zbawienie”».

Rozważania opracował:  
**ks. Andrzej Nowak**



# Zostałem z Wami



**Prezentujemy obszernie fragmenty wywiadu włoskiego dziennikarza *Saverio Gaeta* z księdzem *Stawomirem Oderem*, postulatorem procesu beatyfikacyjnego i kanonizacyjnego Papieża Jana Pawła II, zawartego w wydaniu książkowym „ZOSTAŁEM Z WAMI”**

Natym duchowym podłożem urozkwitło chrześcijańskie bogactwo przyszłego papieża. Jego dojrzały owoc ujawnił się w cichym i poruszającym geście na krótko przed śmiercią Jana Pawła II. 24 lutego 2005 roku, kiedy wybudził się po zabiegu tracheotomijnym i nie był w stanie wypowiedzieć ani słowa, napisał na kartce w języku polskim: „Co wyście mi zrobili! Ale... *totus Tuus*. To niczym przypowieść, która rozpoczyna się od młodzieńczego, pełnego entuzjazmu szczerego oddania własnego życia Chrystusowi przez Maryję aż po poświęcenie i całkowite oddanie dla Kościoła. Dla Jana Pawła II Maryja była archetypem chrześcijańskiej postawy. W niej Wojtyła widział ideał człowieka. Nie sposób nie łączyć jego maryjnej ścieżki duchowej z umiejętnością patrzenia na każdego człowieka jako na obraz Boga. Na ten temat istnieje bardzo znaczące świadectwo: „Pewnego razu papież wyjaśnił mi, że Maryja nosi w swoim wnętrzu Jezusa, tak jak każdy człowiek osoby mu bliskie i ukochane, dając im sposobność do wzrostu ku wiecznemu, a więc prawdziwemu życiu. Człowiek rodzi się jakby pusty, a celem jego życia jest pozwolić się wypełnić obecnością innych. I Karol Wojtyła nosił naprawdę wszystkich ludzi w sercu”.

**Papież Franciszek od pierwszych chwil swojego pontyfikatu przedstawiał się jako biskup Rzymu. To tytuł niejako wynikający z funkcji papieża. Wiemy, że Jan Paweł II każdego wieczora modlił się za swoją diecezję. Potem błogosławił miastu nad Tybrem. W czasie całego pontyfikatu odwiedzał rzymskie parafie, spotykał się z tamtejszymi księżmi. To był stały element jego duszpasterskiej pracy.**

Byłem świadkiem jednego z takich spotkań w rzymskim seminarium duchowym. Odnosząc się do pytania, jakie Jezus postawił w rozmowie z Piotrem

„Czy kochasz Mnie?”, i komentując odpowiedź apostoła: „Panie, Ty wszystko wiesz, Ty wiesz, że Cię kocham” (J 21,17), Jan Paweł II mówił: „Seminarium to miejsce, gdzie nieustannie powtarza się ten dialog. To szkoła, gdzie wciąż uczymy się

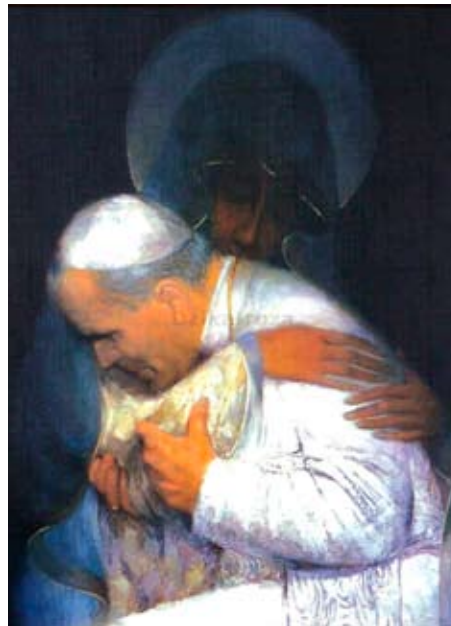

odpowiadać na Jezusowe pytanie: »Przecież wiesz, Panie, że Cię kocham«. W tym sensie także papież jest permanentnym seminarzystą i przychodzi dziś tu, by udzielić Bogu po raz kolejny odpowiedzi”. Ta sympatyczna wypowiedź z jednej strony była dowodem na poczucie humoru papieża, prostotę i bezpośredniość w relacjach ludzkich, z drugiej zaś w sposób ukryty, ale jednoznaczny, ujawniała głęboką potrzebę, jaką nosił w sercu.

Można powiedzieć, że papież Wojtyła był proboszczem Rzymu i chciał odczuwać puls swojej diecezji. Chciał sam dotknąć jej żywej tkanki, by przekonać się i z bliska zobaczyć radości i problemy, jakimi żyje. Wydawało się, jakby całym sobą pragnął odpowiedzieć Chrystusowi, który poprzez swoje mistyczne Ciało

zadawał mu to samo pytanie, co Piotrowi. I papież odpowiadał: „Ty wszystko wiesz, Ty wiesz, że Cię kocham!”.

Przychodzi mi na myśl pewien epizod, wydarzenie, o którym ze wzruszeniem opowiedział mi jeden z przyjaciół. W czasie duszpasterskiej wizyty papieża w pewnej rzymskiej parafii ojciec ciężko chorego chłopczyka z bólem i z desperacją wykrzyczał w twarz Janowi Pawłowi II: „Dlaczego?!”. To był głos jeden z wielu. Po zakończonej mszy papież poprosił tamtejszego proboszcza, by odnalazł tego człowieka. Nie chciał pozostawić go bez odpowiedzi.

Pogłębianie przez Wojtyłę relacji z diecezją Rzymu m.in. przez wizyty w parafiach było kontynuacją jego pasterskiego stylu bycia z czasów posługi biskupiej w Krakowie. Opowiedział o tym zresztą w książce *Wstańcie, chodźmy!*: „Szczególnie cenilem sobie wizytacje duszpasterskie, gdyż dawały mi one możliwość bezpośredniego kontaktu z ludźmi. Miałem odczucie, że ich wówczas »wychowywałem«. Przychodzili do mnie kapłani i świeccy, przychodziły rodziny, młodzi i starzy, zdrowi i chorzy, rodzice z ich dziećmi i ze swoimi problemami; przychodzili wszyscy ze wszystkim. To było życie”.

Dokładnie tak było. Papież chciał uchwycić bezpośrednio życie Kościoła. Czuł się jego kustoszem. Jako ksiądz i biskup odczuwał tym większą odpowiedzialność prowadzenia go do pełni świętości! Głęboko zapadł mi w pamięć epizod, o jakim opowiedział profesor Mario Agnesa, swego czasu dyrektor „L'Osservatore Romano”. Pewnego wieczora jadł kolację z papieżem. Po posiłku Jan Paweł II zaprosił go na taras Pałacu Apostolskiego, by wspólnie odmówili Różaniec. Jakież były zdziwienie i zachwyt profesora, kiedy po modlitwie papież wskazał dłonią dom, w którym naczelny watykańskiej gazety mieszkał. Ojciec święty zwrócił się do gościa: „Wiem, gdzie pan mieszka, znam moją diecezję!”. *cdn.*

**CZY WIEM, W CO WIERZĘ?!**

## **BÓG JEDYNY cz. 1**

**„Idźcie i głoscie” Aby wypełnić tegoroczne hasło roku Kościoła Katolickiego, należy mieć podstawową wiedzę o Jedynym Bogu, choć w Trzech Osobach.**

**Spróbujmy przypomnieć sobie, co wynika w tej materii z tekstów Pisma świętego.**

### **Bóg Ojciec**

Pismo święte Starego Testamentu nazywa niekiedy Boga ojcem wybranego przez siebie narodu izraelskiego. Oznacza to, że jak ojciec kocha syna, tak Bóg kocha swój lud i opiekuje się nim na każdym



kroku. Podobnie jak ojciec – karze jego winy, ale i przebacza, gdy jego lud znów zwraca się do Niego.

Dla Jezusa imię Ojca jest najważniejszym imieniem Bożym. Bóg jest Ojcem, i to nie jednego tylko ludu, lecz wszystkich ludzi. Jego ojcowska miłość wyraża się przede wszystkim w przebaczeniu win powracającym do Niego marnotrawnym synom. I to On sam otwiera im drogę powrotu, wybawiając ich z niewoli szatana, grzechu i śmierci przez swego Jednorodzonego Syna, Jezusa Chrystusa.

Jezus uczy zwracać się do Boga jako do ojca: „Ojcze nasz, któryś jest w niebie...” Także i sam mówi do Niego „Abba, Ojcze” i nazywa Go swoim Ojcem. Ewangelie świadczą jednak, że Jezus nigdy nie zwraca się w ten sposób do Boga razem z uczniami. Bóg jest Jego Ojcem w sposób wyjątkowy i jedyny. Jezus jest Jego Synem Jednorodzonym i Umiłowanym. „Nikt też nie zna Syna, tylko Ojciec, ani Ojca nikt nie zna, tylko Syn, i ten, komu Syn zechce objawić” (Mt 11,27). Jezus, będąc Synem, jest jedno z Ojcem: „Ja i Ojciec jedno jesteśmy” (J 10,30). Ale to znaczy, że jest Synem Bożym odwiecznie, Synem, który w określonej chwili naszych

dziejów przyjął ludzką naturę z Maryi Panny.

To znaczy także, że Bóg nie jest ojcem jedynie w stosunku do ludzi. W tajemnicy swego bóstwa jest Ojcem Syna Bożego, z którym jest jedno, ale który jest inną Osobą. Rodzi Go, dając Mu całkowicie swe bóstwo tak, że Syn „Jest odblaskiem Jego chwały i odbiciem Jego istoty” (Hbr 1,3).

Jezus, objawiając Boga jako swego Ojca, objawia zarazem to, kim rzeczywiście jest Bóg w tajemnicy swego życia. Objawiając, że Bóg jest ojcem wszystkich ludzi, ukazuje, że swym odwiecznym ojcostwem, w jakim pozostaje w stosunku do swego Jednorodzonego Syna, ogarnia tych wszystkich, których Syn przez Wcielenie uczynił swoimi braćmi.

\* \* \* \* \*

### **Syn Boży**

Syn Boży, Jezus Chrystus głosił, że Bóg jest Ojcem wszystkich ludzi, których chce mieć za swoje dzieci. W wyjątkowy i jedyny sposób jest jednak Jego Ojcem. Jezusa, Syna Bożego św. Paweł nazywa „pierworodnym między wielu braćmi” (Rz 8,29); św. Jan - Jednorodzonym (por. J 3,16); Ewangelie synoptyczne - Synem umiłowanym, którego wszyscy winni z woli Bożej słuchać (por. Mt 3,17;17,5). Jezus nazywa Boga swoim Ojcem i zwraca się do Niego jako do Ojca, nie czyni jednak tego nigdy razem z uczniami, choć i im każe się modlić: „Ojcze nasz...” Jezus, choć posłany przez Ojca i we wszystkim Mu posłuszny, czuje się nie tylko równy Ojcu, lecz wprost jedno z Nim: „Ja i Ojciec jedno jesteśmy” (J 10,30).

Postępowanie Jezusa, Jego nauka i cuda, jakie czynił, kazały apostołom i całemu otoczeniu Jezusa pytać, kim On jest. Ale dopiero zmartwychwstanie Jezusa i spotkanie ze Zmartwychwstałym wyzwoliły w nich wiarę w Jezusa jako przedwiecznego Bożego Syna, który oto stał się człowiekiem. W ten sposób Jezus Chrystus objawia nam Boga jako Ojca, objawiając, że sam jest Synem Bożym, Synem

przedwiecznym, we wszystkim równym Ojcu, będącym z Ojcem, w Duchu Świętym, jednym Bogiem.

Wyznanie wiary z Soboru Nicejskiego (r. 325), które po dziś dzień odmawia się w liturgii, głosi, że Syn Boży jest „Bogiem z Boga, światłością ze światłości, Bogiem prawdziwym z Boga prawdziwego, zrodzonym, a nie stworzonym, współistotnym Ojcu” i że „przez Niego wszystko się stało...” To znaczy, Syn Boży nie należy do stworzonego przez Boga świata, lecz sam wraz z Ojcem, w Duchu Świętym, jest jednym Bogiem i Stwórcą.

Jest On przedwiecznym Synem Bo-



żym, Boską Osobą różną od Boga-Ojca, pochodzącą od Niego. Bóg-Ojciec rodzi odwiecznie swojego Syna, dając Mu samego siebie, swoją naturę, czyli istotę. Syn Boży ma zatem jedną i tę samą naturę, istotę, co Bóg-Ojciec. To właśnie znaczą słowa soboru, że Syn jest współistotny Ojcu. Jest z Ojcem - i Duchem Świętym - jednym jedynym Bogiem w Trzech Osobach.

Ten nieskończony, niestworzony, odwieczny Syn Boży, odwiecznie rodzony przez Boga-Ojca, stał się w określonym przez Boga momencie naszej historii człowiekiem. Nie przestał w żaden sposób być z Bogiem-Ojcem i Duchem Świętym jednym Bogiem, nie przestał w żaden sposób być odwiecznie rodzonym przez Ojca Synem Bożym. Przyjął przecież ludzką naturę: „Ludzkimi rękami pracował, ludzkim umysłem, ludzką działął wolą, ludzkim sercem kochał, urodzony z Maryi Dziewicy, stał się prawdziwie jednym z nas...” (KDK 22).

**ks. Andrzej Zuberbier**

## Znak Zbawienia

W połowie lutego br. jak grom obiegła nasz kraj informacja o bluźnierczym spektaklu „Kłątwa”, wystawionym przez stołeczny Teatr Powszechny. Obsceniczne sponiewieranie krzyża, osoby św. Jana Pawła II i flagi Watykanu spowodowały jednoznaczną reakcję nie tylko w środowiskach katolickich, ale także wśród ludzi z szacunkiem odnoszących się do naszej narodowej tradycji.

Już następnego dnia po zapoznaniu się ze sprawą, Katolickie Stowarzyszenie Dziennikarzy opublikowało następujące stanowisko:

„Narody, które tracą pamięć, giną!” Czy autorzy, wykonawcy, dyrekcja teatru i wreszcie finansujący spektakl z funduszy publicznych decydenci z Urzędu Miasta Sto-

łecznego Warszawy, także utrzymywani z pieniędzy podatników, w swojej deprawacji zapomnieli już, że to św. Janowi Pawłowi II zawdzięczają, jak i cała Polska, odzyskanie wolności od totalitaryzmu komunistycznego?! Czy tak szybko zapomnieli, że św. Jan Paweł II to ten NASZ Ojciec Święty wyprowadzający Polskę z niewoli sowieckiego układu ku ...dzisiejszej demokracji?!

Przerażenie i rozpacz wywołuje fakt, że znaleźli się aktorzy, gotowi dopuścić się prostytuowania, publicznie, na deskach stołecznego teatru. Dopuszcili się moralnego gwałtu na katolikach, na polskiej kulturze.

W spektaklu dopuszczono się również przestępstwa podlegającego ściganiu z urzędu, ze sceny nawoływano bowiem do zabójstwa człowieka, do podjęcia zbiórki pieniędzy...na „honorarium” dla płatnego zabójcy premiera Polski?! Oczekujemy szybkich działań prokuratury, dla zapewnienia bezpieczeństwa publicznego!

Katolickie Stowarzyszenie Dziennikarzy wyrażając ten protest domaga się natychmiastowego zaprzestania wystawiania spektaklu „Kłątwa” i wyciągnięcia konsekwencji wobec dyrekcji Teatru Powszechnego, jak i urzędników publicznych, którzy decydują o finansowaniu tej placówki, reprezentujących Urząd Miasta Stołecznego Warszawy...

Tyle Katolickie Stowarzyszenie Dziennikarzy, a my jak postrzegamy coraz śmielej szerzące się zjawisko walki z Kościołem katolickim w kraju, w którym Adam Mickiewicz pisał: „Tylko pod tym krzyżem, tylko pod tym znakiem Polska jest Polską a Polak Polakiem...”. Jakże zatem istotne jest tegoroczne hasło: Idźcie i głosście, którego istotą jest pobudzenie odwagi, by konsekwentną postawą świadczyć o Chrystusie i Jego Ewangelii. Dlatego też wobec postaw

bluźnierczych potrzebna jest zdecydowana reakcja wskazująca na prawa ludzi wierzących do tego, by w oparciu o Przykazanie Miłości Boga i Bliźniego móc uczestniczyć w życiu religijnym bez narażania się na obelgi np. w imię źle pojętej demokracji czy wolności słowa. Z przerażeniem obserwuje się w krajach unijnych, np. we Francji, jak prześladowani są ludzie, którym zakazuje się noszenia na szyi znaków wiary, albo tym, którzy o aborcji mówią, że jest to zbrodnia. To daje dużo do myślenia i budzi obawy, aby w ślepym naśladowaniu „poprawności zachodniej” nie wpaść w moralną pułapkę. W Gdańsku, kilka lat temu mieliśmy przykład zbezczeszczenia krzyża, który próbowano nazwać „artystyczną instalacją”. Ze strony wierzących zabrakło wówczas reakcji ekspiacyjnej, wynikającej z faktu, że został opluty i sponiewierany Znak Zbawienia, został obrażony sam Pan Bóg. Już to powinno dać wiele do myślenia nam, którzy powinniśmy iść

do swoich środowisk i mówić o tym, że nasze uczucia religijne zostały oblane pomyjami czegoś, co próbuje się nazywać „artyzmem”, a przy tym realizowanym za publiczne pieniądze. Chodzi w tym wypadku o uwrażliwienie urzędników i społeczeństwa, że nie można, ot tak sobie, pomiatać świętościami. A tak przy okazji..., co by się stało, gdyby aktorzy Teatru Powszechnego użyli jako rekwizytów w tym przedstawieniu symboli i podobizn cenionych osób judaizmu czy religii muzułmańskiej? Byłoby to równie ohydne i niemoralne, jednakże z możliwymi do przewidzenia skutkami.

Bogusław Olszonowicz

## OJCZYZNO MOJA

Polsko, Ojczyzno moja,  
Polsko naszych bohaterskich  
Ojczyzn,  
Polsko Oświęcimia, Katynia,  
zniszczonej do zgłiszcz Warszawy.

POLSKO! czy słyszysz głos  
żyjących jszcze Sybiraków,  
którzy tam na Syberii  
o tej ukochanej Polsce  
od świtu do nocy marzyli,  
i klęcząc o Jej powstanie prosili.  
Proсили w łągach, w stepach  
Kazachstanu,  
w więzieniach, obozach.  
Błagali – prosili.

I Ona, ta moja ukochana POLSKA,  
po wielkich trudach i boleściach  
powstała!  
A dziś tak bardzo samotna i szarpana.  
Ojczyzno Moja, POLSKO! Powstań!  
i złącz Polaków i przypomnij sobie,  
co mówią najmłodszy.

Kto Ty jesteś? Polak mały.  
Jaki znak Twój? Orzeł biały.  
Czy Ją kochasz? Kocham  
szczerze.  
A w co wierzysz? W POLSKĘ  
wierzę.

I ja w nią wierzę, wierzę, że z gruzu  
Powstanie,  
bo Bóg wysłucha Polaków,  
swój lud umiłowany.

Dołączy Maryja – Królowa tego  
narodu.

Zdrowaś Maryjo...

Halina Adamsk–Mil Sybiraczka



Czy teatr to jeszcze kultura?



*Zawsze zastanawiam się, jak Pan Bóg odczuwa naszą modlitwę przez śpiew. Wyobrażam sobie wtedy, że muzyka się niesie wysoko do Nieba, a gdy już tam dotrze, Pan Bóg siada na krześle, uśmiecha się, zamyka oczy i tupie do rytmu nogą. Dokładnie tak, jak kiedyś robił to mój śp. Dziadek.*

Szczęście Boże ☺ Jak Wam idzie nucenie? Muszę przyznać, że to wspaniałe uczucie słyszeć, jak włączacie się do wspólnego śpiewu. Im nas więcej, tym różniej! Podobno kto śpiewa, ten się dwa razy modli (przynajmniej mnie tak uczyła siostra Jadzia, gdy miałam 6 lat i przyszedłam pierwszy raz na scholę). W tym miesiącu, nasz ulubiony okres: Wielki Post. Pieśni są piękne, aż ciężko było zdecydować, które zamieścimy. No to jak? **Niech się niesie!**

*Natalia Baranowska, Zespół Elohim Band*

## PONAD MOCE

Ponad moce, nad każdą rzecz.  
Ponad wszystko to, co stworzone jest.  
Ponad mądrość wszelkich ludzkich dróg,  
Byłeś tu nim świat zaistnieć mógł.  
Nad królestwa, nad tronów czas.  
Nad wszelkie cuda, co zdołał widzieć świat.  
Ponad dobra i wszelki ziemski skarb  
Nikt nie zmierzy, ile jesteś wart.

**Ref.** Krzyż i śmierć, zimny grobu gład.  
Twój życia cel, to życie za nas dać.  
Grzechu brud, jak zdeптany kwiat,  
Przyjąłeś sam.  
Bym ja mógł dziś z Tobą być.



## TAK MNIE SKRUSZ

Tak mnie skrusz,  
Tak mnie złam,  
Tak mnie wypal, Panie,  
Byś został tylko Ty.  
Byś został tylko Ty.  
Jedynie Ty.

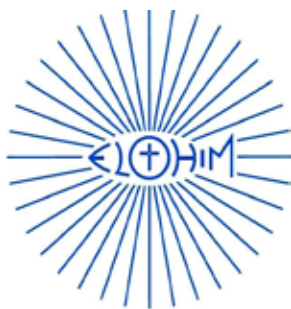

Serdecznie zachęcamy do polubienia na Facebooku strony naszego parafialnego zespołu **Elohim Band**, gdzie będzie można wspólnie posłuchać i pośpiewać znane i mniej znane utwory, zarówno patriotyczne, jak i religijne. Jeśli mają Państwo własne propozycje lub sugestie, to można się nimi podzielić mailowo: [elohimband@wp.pl](mailto:elohimband@wp.pl)



[www.facebook.com/elohimband.opatrznosc](http://www.facebook.com/elohimband.opatrznosc)

## ZBAWIENIE PRZYSZŁO PRZEZ KRZYŻ

1. Zbawienie przyszło przez Krzyż,  
Ogromna to tajemnica.  
Każde cierpienie ma sens,  
Prowadzi do pełni życia.

**Ref.** Jeżeli chcesz Mnie naśladować,  
To weź swój Krzyż na każdy dzień  
I chodź ze Mną zbawiać świat  
Kolejny już wiek.

2. Codziennosc wiedzie przez Krzyż,  
Większy im kochasz goręcej.  
Nie musisz ginąć już dziś,  
Lecz ukrzyżować swe serce.

**Ref.** Jeżeli chcesz Mnie naśladować,  
To weź swój Krzyż na każdy dzień  
I chodź ze Mną zbawiać świat  
Kolejny już wiek.

3. Każde spojrzenie na Krzyż  
Niech niepokojem zagości,  
Bo wszystko w życiu to nic  
Wobec tak wielkiej miłości.

**Ref.** Jeżeli chcesz Mnie naśladować,  
To weź swój Krzyż na każdy dzień  
I chodź ze Mną zbawiać świat  
Kolejny już wiek.

## ONA

Ona – siadam przed lustrem i widzę zmęczoną twarz, podkówki pod oczami, oklapnięte włosy i wszystkie kąciki opuszczone do dołu, kąciki oczu, warg, nawet skrzydełka nosa jakieś oklapnięte. Mam 37 lat, dwoje podchowanych dzieciaków, co dobrze radzą sobie w szkole, męża przystojniaka dobrze zarabiającego, więc stawiam sobie pytanie – dlaczego nie tryskam radością?

Samotność – widzisz najbliższych pozytywnie, w kontraście ze sobą, czy myślisz że to Twoim kosztem tak się dzieje?

O – no właśnie, że tak jest, tak, to wszystko moim kosztem, bo ja mam pracę, której czasami nie znoszę, a czasami jest fajna, ale to tak rzadko! Mój mąż śmieje się ze mnie, że pracuję na rajstopy i że to nikomu niepotrzebne, to moja fanaberia, powinnam siedzieć w domu i zajmować się domem i dziećmi, bo przecież mamy piękny dom z ogrodem i trzeba to utrzymać, a ja chrzańię ten dom i te jego wymagania i to napinanie się. On jest zawsze wściekły jak wraca, zmęczony, idzie pod telewizor, bierze drinka i odpoczywa. Na mnie i dzieciaki tylko pokrzykuje, wszystko nie tak, chyba zapomina, że w domu już nie jest prezesem.

S – wspólnie doszliście do wszystkiego co teraz jest. Uczestniczyłaś we wszystkim co tworzyliście przez okres małżeństwa. To Ty akceptowałaś jego karierę, budowę dużego domu. Często przy takich inwestycjach następuje milczący podział obowiązków. Jedno z małżonków zabezpiecza możliwości na zewnątrz rodziny – zarabia, a drugie zabezpiecza od wewnątrz – musi dopilnować, organizować, dbać zarówno o miejsce, jak i osoby, tworzy bazę.

O – no właśnie, wychodzi po równo, to dlaczego on tego nie docenia? Przypisuje sobie wszystkie zasługi, kontroluje wszystkie moje wydatki, wydziela mi pieniądze?

S – pieniądź to wymierny efekt

jego wysiłków. Jeśli jest wysoki, to wzmacnia poczucie wartości pracy i siebie samego. Jeśli spada w dół i traci się nad tym kontrolę, może stać się źródłem zagrożenia. Przy poczuciu zagrożenia często reaguje się agresją.

O – czyli to przeze mnie? O, nie zgodzę się! Co prawda uwielbiam zakupy i mam coś takiego, że muszę nakupować dużo i wtedy czuję się lepiej. W domu okazuje się, że niewiele z tego było potrzebne, ale jestem jakaś spokojniejsza.

S – czyli też chcesz posiadać, tylko Ty przedmioty, a Twój mąż pieniądze. Ty słabo kontrolujesz wydatki, a mąż odwrotnie. Pieniądze, które on zarabia wyznaczają m.in. jego przestrzeń życiową. Ty te pieniądze zamieniasz na przedmioty i tak oznaczasz swoją przestrzeń. Przypomina to trochę walkę o terytorium. Czy czujesz, że masz za mało przestrzeni osobistej w swojej rodzinie?

O – w ogóle jej nie mam! Nawet jak muszę przygotować sobie coś do pracy, to ukrywam się w sypialni, bo

wszyscy coś chcą, a to herbaty, ciągle ktoś jest głodny i do mnie ze wszystkim, a jak sami robią, to tylko potem sprzątanie, nie daj Boże. Ciągle fura prania i prasowania. Przy-

chodzi pani do sprzątania raz w tygodniu, ale jak wyjdzie, to po tym sprzątaniu szybko nie ma śladu. Jestem wykończona, boli mnie kręgosłup, mam migreny, nie pragnę żadnych intymności z mężem, nie mam chwili dla siebie. Marzę, żeby posiedzieć w ciszy i nic nie robić, gapić się w przestrzeń albo czytać głupią książkę.

S – organizowanie czasu bywa trudne, tym bardziej gdy chce się być w kilku miejscach jednocześnie.

O – tak na prawdę, to zawsze myślę o jednym dziecku, jak mu tam w szkole, czy zjadło obiad i o drugim, czy za bardzo wszystkim się nie przejmuję i o mężu, jaki będzie miał humor, czy znowu wyjedzie w delegację i zostanie sama z dziećmi, czy u mnie w pracy

pójdą mi dobrze zajęcia, i już jestem zmęczona.

S – Twoje myśli wciąż krążą wokół obowiązków i zadań, przed jakimi stawia Cię rzeczywistość, albo obowiązków, które już wykonałaś, albo obowiązków, które Cię czekają. Kiedy zatrzymujesz się na chwili, w której jesteś?

O – no tak, zawsze mam w głowie co trzeba zrobić i jakie to dla mnie ciężkie, a to co właśnie robię, nie jest takie ważne.

S – myślisz dużo o trudnościach i zmęczeniu. Treść tych myśli aktualizuje ciągle to poczucie zmęczenia, bez względu co robisz i co robią inni.

O – trochę żyję tak w tym swoim świecie pretensji i zmęczenia. Może nie widzę przez to tych dobrych rzeczy, bo przecież mąż jednak mówi mi miłe słowa też i nawet chciał, żebyśmy wyjechali razem, tak narzeczeńsko bez dzieciaków, żeby wypoczęła, ale byłam zła, że tyle obowiązków, a jemu wyjazdów się zachciewa, a przecież stale jeździ, to powinien mieć dość.

S – dość bez Ciebie, dość bez pracy. On chciałby z Tobą i dla Ciebie, dla Was.

O – czyli że sama nakręcam to wszystko?

S – to, jakie wzbudzasz w sobie emocje, decyduje o Twoim nastawieniu i w rezultacie o zachowaniach, wyborach, decyzjach. Gdy mówisz o propozycji męża, żeby wyjechać razem, Twoja twarz rozświetla się, a odmawiając skazujesz się na karę...?

O – moja mama zawsze mówiła, że jak będzie rodzina, to muszę zapomnieć o przyjemnościach, bo trzeba żyć dla dzieci, a to prawie same obowiązki.

S – to czyj program życia chcesz realizować – mamy czy swój?

O – tak, ona zawsze była zmęczona, nienawidziłam tego, obiecywałam sobie, że moje życie będzie radosne. Tata uciekał z domu do pracy, trochę jak u mnie, tylko że ja mam tyle pięknych rzeczy wokoło....

dr Izabela Krauze



# Moje Zwiastowanie

## *Droga Siostrzo?!*

*Piszę do Ciebie ten list z nadzieją, że może on Ci pomóc!*

*Jestem matką siedmiorga dzieci. Troje urodziłam, dla czworga stałam się miejscem śmierci.*

Chociaż wydarzyło się to dawno, bo ponad trzydzieści lat temu, gdy z okazji pierwszej Komunii świętej najstarszego syna byłam u spowiedzi i otrzymałam rozgrzeszenie, poranienie pozostało. Temat ten głęboko zamknęłam, schowałam starając się zapomnieć. To moje „zapomnienie” polegało tylko na tym, że nigdy i z nikim nie mówiłam o przerywaniu ciąży. Słyszając jak inni poruszali ten temat, byłam pełna niepokoju, smutku i bólu. Mijały lata, dochodziły różne problemy życiowe, jak: wyjazd z rodziną do Niemiec, troska o dorosłe już dzieci i wiele innych kłopotów. Depresja. Leczenie psychosomatyczne trwało prawie dziesięć lat. Trzy razy byłam w sanatorium. Lekarze starali się mi pomóc, znaleźć przyczynę choroby, ja natomiast widziałam tylko moje obecne problemy. Całkowite zagubienie i pragnienie ucieczki, ale dokąd? Zamknięty krąg. Beznadzieja. *Przez te wszystkie lata, chociaż chodziłam do kościoła, to naprawdę tylko „chodziłam”. Bałam się Pana Boga. Wydawało mi się, że jestem niegodna tam przychodzić.*

Tylko do Maryi miałam odwagę się zwrócić, została moją powierniczką, do Niej zwracałam się z moimi problemami, ale sama niewiele robiłam. Będąc w Polsce w roku 1997 weszłam do księgarni katolickiej i na bocznym stoliku spostrzegłam „Dzienniczek” siostry Faustyny Kowalskiej, który natychmiast kupiłam. Zadziwiło mnie Boże miłosierdzie! Zadziwiło i spowodowało pragnienie doświadczenia go, lecz dusza moja była głucha. Zaczęłam odmawiać Koronkę do Miłosierdzia Bożego. Uparcie i ciągle. Wynotowałam sobie wszystkie słowa Pana Jezusa zapisane przez świętą Faustynę. Szczególnie głęboko poruszyły mnie słowa Pana Jezusa, które

zapisala w Zeszytcie Piątym, 1541: **„Córko moja, zachęcaj dusze do odmawiania tej koronki, którą ci podałem. Przez odmawianie tej koronki podoba mi się dać wszystko, o co mnie prosić będą. ...Napisz dla dusz strapiionych: Gdy dusza ujrzy i pozna ciężkość swych grzechów, gdy się odsoni przed oczyma jej duszy cała przepaść nędzy, w jakiej się pogrążyła, niech nie rozpacza, ale z ufnością niech się rzuci w ramiona mojego miłosierdzia, jak dziecko w objęcia ukochanej matki. Dusze te mają pierwszeństwo do mojego litościwego serca, one mają pierwszeństwo do mojego miłosierdzia.”** Czytałam i płakałam, i nie wiedziałam, co ze sobą zrobić. I wtedy właśnie, kiedy wołanie: „Jezu ufam Tobie” było moim SOS, we wrześniu 1998 roku odbyły się rekolekcje prowadzone przez O. Józefa Kozłowskiego z Odnowy w Duchu Świętym w Łodzi wraz z Zespołem Ewangelizacyjnym „Mocni w Duchu”. Pomyślałam wtedy, że tylko Duch Święty może mnie oświecić. I tak się stało! Z pragnieniem ponownego wyznania grzechów przeciwko życiu, udałam się do konfesjonału otrzymując dar: modlitwę uwolnienia ze skutków grzechów. Nareszcie opadły okowy, zaczęłam rozumieć przyczynę mojej depresji. Zachwycono mnie nieskończone, przebaczające Boże miłosierdzie, którego tyle lat nie rozumiałam. Zrozumiałam wreszcie i wybaczyłam również sobie.

*Zostałam uzdrowiona z depresji. I znowu zadziwienie, że i mnie Pan uzdrowił! Lecz o moich dzieciach tych, którym nie dałam żyć, myślałam i dziwna tęsknota trwała. Dzięki łasce, jaką jest kierownictwo duchowe, weszłam na drogę pokuty. Moja adopcja duchowa, którą nazywałam „Poczęciem Miłości” trwająca dziewięć miesięcy, to uznanie sercem, pokochanie moich dzieci. Codziennie jedna tajemnica różańca, a więc przez Maryję, Matkę. Do*

tęgo zapragnęłam, aby te dziewięć miesięcy było nowenną uwielbienia Boga Dawcy Życia, przez codzienne rozważanie i obserwowanie rozwoju dziecka w łonie matki. Więc wielbiłam Boga w genach, chromosomach, w każdej nowej komórce, ...Zachwycałam się cudem i pięknem rozwoju nowego życia, ale i trwał ból, który nazwałam „bólem prawdy o sobie”. Ten ból był mi potrzebny, uczył miłości. Z Maryją rozmawiałam o moich dzieciach i prosiłam Ją, aby przekazywała im moją miłość. Moje poranienie wewnętrzne było tak głębokie, że nie mogłam się do nich zwrócić bezpośrednio. Zapragnęłam wreszcie, i mogłam to pragnienie powierzyć Maryi, aby moje dzieci miały imiona. Prosiłam Ją tak: „Widzisz Mamo, z jakim pragnieniem jestem u Ciebie i jakie to mają być imiona, przecież nie znam ich płci, zaradz, pomóż mi w tej sprawie, proszę.” Był to koniec siódmego miesiąca mojej modlitwy miłości, w przeddzień święta M. B. Częstochowskiej. Następnego dnia rano, spiesząc się do pracy pomyślałam sobie, że przeczytam tylko dwa zdania z Pisma Świętego, bo już i tak jestem prawie spóźniona. Otworzyłam więc i przeczytałam: **Dn 1, 6 - 7 „Spośród synów judzkich byli wśród nich Daniel, Chananiasz, Miszael i Azariasz. Nadzorca służby dworskiej nadał im imiona, ...”** Więc mogę nadać imiona moim czterem synom! Cała w dziękczynieniu wybiegłam do pracy. *Moi synowie otrzymali imiona: Mateusz, Marek, Łukasz i Jan. Po raz pierwszy zwróciłam się do nich bezpośrednio, nadając im kolejno imiona i prosząc ich o przebaczenie.*

**Dorota**

## **PIEKARNIA \* CUKIERNIA SŁAWOMIR MIELNIK**



**Zapraszamy do naszych punktów sprzedaży:**

- **ul. Kombatantów 4/10** - godziny otwarcia:  
Pn 6.30-17.00 / Wt-Pt 6.30-18.00 / Sob 6.30-15.00
- **ul. Żwirki i Wigury 6/7** - godziny otwarcia:  
Pn-Pt 6.00-19.00 / Sob 6.00-15.00
- **ul. Meissnera 11/1A** - godziny otwarcia:  
Pn-Pt 6.00-18.30 / Sob 6.00-14.30

### ZADANIE NR 1

Rozpoczął się czas Wielkiego Postu. Rozważając tajemnicę męki i śmierci Pana Jezusa przygotowujemy się do Wielkanocy. Jakie zadanie stawia przed nami na ten czas Pan Jezus? Odczytaj hasło zaczynając od pierwszej litery i przeskakując co drugą.

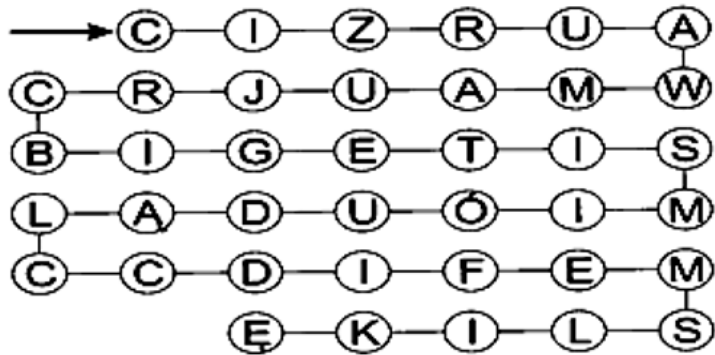

### ZADANIE NR 2

Podaj nazwy nabożeństw wielkopostnych, które w szczególny sposób pomagają nam rozważać mękę i śmierć Chrystusa.

### ZADANIE NR 3

Podczas Wielkiego Postu przeżywamy również różne święta i uroczystości. Podaj imię świętego, którego widzisz na obrazku oraz datę jego święta



Imię ..... Nazwisko ..... Klasa..... Nr szkoły .....

Odpowiedź na zadanie 1 .....

Odpowiedź na zadanie 2 .....

Odpowiedź na zadanie 3 .....

*Rozwiązania należy składać do pudełka w kościele, do ostatniej niedzieli miesiąca.*

Opracowała s. *Estera Wójcik*



## Poczytaj mi, tato

### ANIOŁ

### CZY LISTONOSZ?

Każdy ma jakieś swoje ulubione miejsce w domu. Majka lubiła siedzieć, myśleć, czytać i rozmawiać na starej wygodnej kanapie pod obrazem ze Zwiastowaniem anielskim. Ten Archanioł zjawiający się z cudowną nowiną przed zdumioną Maryją był cały ze światła, więc i obraz był tak jasny, że aż promienisty. Teraz mama, siadając koło Majki zerknęła na obraz i westchnęła: „Do mnie chyba nigdy nie przyjdzie Anioł z taką wiadomością”. Majka też westchnęła, bo i ona nie mogła się doczekać siostry oraz brata, o których już tak długo prosiła i Pana Boga, i rodziców. Ale mamie coś się stało i nie mogła mieć dziecka, a ona też tak bardzo go chciała, jak wszyscy zresztą w ich domu. Jednak jakoś nic się nie zmieniało. Majka codziennie rano, w tajemnicy, odmawiała dziesiątkę różańca – tajemnicę Zwiastowania właśnie, prosząc o narodzenie siostry lub brata. Ale ani lekarz, ani mama nie dawali na to nadziei. Oj, smutne bez tego będzie to zbliżające się Boże Narodzenie... A może Pan Bóg nie słyszy różańca Majki, bo ona szepcząc go, ledwie rusza ustami? I obie z mamą znów westchnęły. Wtedy nagle dzwonek do drzwi. Majka pobiegła otworzyć. W drzwiach stał listonosz – ale jakiś nieznamy, z siwymi włosami, no i bez torby, za to z listem w ręce. „Wiadomość dla pani Marii, czyli twojej mamy” – powiedział wesołym głosem i wręczył Majce niebieską kopertę ze znaczkiem ze... Zwiastowaniem właśnie. I jakoś szybko zniknął jak wiatr. Mama chwyciła i otworzyła list. Czytała, a twarz jej jaśniała. „Boże! To niemożliwe! – zawołała. – Wiadomość ze szpitala... Będę miała dziecko!”. I aż zatańczyła przed obrazem. Wtedy właśnie przyjechał z pracy tata z bardzo tajemniczą miną. Mama nie zdążyła otworzyć ust, gdy tata pocałował ją oraz Majkę i odwinął obraz z... Bożym Narodzeniem. „I u nas też się ktoś narodzi!” – zawołał. „A ty skąd o tym wiesz?” – spytała zdumiona mama. A tata na to: - „Ano był u mnie listonosz z tą wiadomością, chyba dziesięć minut temu”. „U nas tutaj też!” – zawołała Majka. Nagle zadzwonił telefon. „No, kochani, co za radość! Będę miała wnuka! Dziesięć minut temu był u mnie listonosz z tą cudowną wiadomością. Jakże się nią cieszę!” – wołała w słuchawce babcia. Mama, tato, Majka spoglądali na siebie zdumieni. I zaraz jeszcze jeden telefon od cioci Elizy. „Czy to wy przysłaliście tego listonosza z tą wytęsknioną wiadomością? – py-



tała. – Był u mnie dziesięć minut temu!”. Wtedy wszyscy roześmiali się głośno. „To chyba nie listonosz, lecz Anioł z nieba!” – zawołali prawie razem. A Majka po uściskaniu mamy poszła do swojego pokoju, wzięła różaniec i zaczęła odmawiać tajemnicę Zwiastowania najcichszym swoim szeptem, bo to była jej ulubiona tajemnica...

s. *Loretanka*

\* \* \* \* \*

## Tańczące Anioły

Pewien artysta rzeźbił nagrobne anioły. Wicie, takie, które siedzą na grobie i albo są przeraźliwie smutne, albo zapłakane. On sam też był taki smutny, jakby siedział na swym własnym grobie i dumał nad tym, czy jest nieboszczykiem, czy piekłoszczykiem. Bo chyba do piekła mu było bliżej z jego sercem w grzechach zagrzebanym. Kiedyś, gdy rzeźbił następnego smutnego anioła, zobaczył, że w tym anielskim oku błysnęło coś i kapnęło mu na rękę. I to była prawdziwa ciepła łza! Artysta zrozumiał, że to chyba jego Anioł płacze – nad nim i nad jego sercem jakby w grobie pogrzebanym. Kiedy zaniósł to serce do konfesjonalu, wyszedł taki jasny i taki radosny, że skończył z rzeźbieniem aniołów nagrobnych, a zaczął malować na ścianach kościoła anioły tańczące.

Po przeczytaniu tego Majka zapytała Darię: „Czemu ty wciąż chodzisz na cmentarz? Lubisz te smutne kamienne anioły?”. Na to Daria: - „Nie wiem, czy lubię, ale chcę takiego namalować i wysłać temu Bartkowi, co cię pobili i pociął ci kurtkę”. Majka aż krzyknęła: - „Temu potworowi wyślesz Anioła? Lepiej mu diabła narysuj, żeby wiedział, jakiego ma kuzyna”. Daria chciała pokazać jej swój rysunek, ale Majka odeszła. Ani ona, ani nikt nie lubił Bartka, bo to przez niego wciąż ktoś płakał, skarżył się lub wściekał. Bartek też nie lubił nikogo, bo nikt nie miał takiego taty-pijaka, takiego brudnego domu, a w nim nic do jedzenia. Bartek robił więc z zazdrości wszystkim na złość. Dziś dostał pałką od policjanta za pobicie Bodzia, który powiedział o jego tacie, że jest menelem. Bartek siedział teraz i rozmazywał łzy złości i bólu. Wtedy podeszła do niego Daria i podała mu dużą kopertę. „List do ciebie – powiedziała – otwórz”. Bartek jeszcze nigdy nie dostał listu. Otworzył brudnymi rękami kopertę i ujrzał rysunek z płaczącym Aniołem, który trzymał zdjęcie jego, Bartka. „To twój Anioł – powiedziała Daria – smutno mu, ale i mnie też. Czy on musi wciąż nad tobą płakać? Może go pocieszysz i nie zrobisz dziś nic złego? Ja się też ucieszę i może nawet cię polubię?”. Bartek wytarł oczy, popatrzył w oczy Darii, potem na Anioła i... rozplakał się, ale już nie ze złości. Łzy mu kapwały na rysunek, jakby płakał z Aniołem. Nagle zawstydził się, wytarł twarz rękawem i powiedział: - „Nie, nie zrobię nic złego! Słowo! A namalujesz mi, jak mój Anioł się cieszy?”. Daria kiwnęła głową i odwróciła się, żeby Bartek nie zobaczył łez w jej oczach. Bo nie wiadomo, czy on się znał na łzach radości.

S. *Loretanka*

## O twórczości zwanej naiwną

Dnia 1 stycznia 2017 roku w Warszawie, w wieku niemal 97 lat, zmarł Aleksander Jackowski – humanista, antropolog kultury, etnograf i historyk sztuki, wieloletni redaktor naczelnego pisma „Polska Sztuka Ludowa” (od 1990 roku wydawanego w tematycznie rozszerzonej formule pod tytułem „Konteksty. Polska Sztuka Ludowa”). Należał do grona najwybitniejszych w Europie znawców sztuki nieprofesjonalnej i tzw. Art Brut, sztuki marginesu. Przyczynił się między innymi do odkrycia artystycznego talentu słynnego później Nikifora Krywickiego.

Do Aleksandra Jackowskiego, a ściślej do niektórych jego prac, wypowiedzi itp. dotarłem przez moją tatę, Edmunda Zielińskiego, twórcę rzeźbiącego w drewnie, malującego na szkle i płótnie, piszącego na papierze i w komputerze, aktywnie działającego etnograficznie, organizacyjnie i dydaktycznie na polu kultury ludowej i innej. Pamiętam, że jakimś materialnym pośrednikiem w tym docieraniu do prac Jackowskiego stała się, zdjęta z rodzinnej półki, książka Andrzeja Banacha pt. *Ociepka*, poświęcona postaci i twórczości Teofila Ociepki, jednego z najbardziej znanych – obok wyżej wspomnianego Nikifora – tzw. malarzy prymitywistów. Jeśli okoliczności pozwolą, innym razem napiszę o nim więcej, tu chciałbym przywołać tylko jeden cytat z książki Banacha, który doskonale koresponduje z dalszą częścią niniejszego wspomnienia:

Ociepka „był nadwrażliwy, widział więcej, czuł dotkliwiej, a przede wszystkim znał więcej różnic między przedmiotami niż normalni ludzie. Nadwrażliwość jest cechą konieczną, choć niewystarczającą u każdego twórcy; jest bliska chorobie, histerii, pisano o tym wiele przy okazji schizofrenii. Ludzie nadwrażliwi, skłonni do histerii i neurastenii, są zwykle niemożliwi w życiu codziennym. Ociepkę od histerii ratował łagodny pesymizm osobisty, ale optymizm w sztuce.

Cecha niezwykle cenna u artysty, który swoimi dziełami może ratować ludzi z rozpacz” (A. Banach, *Ociepka*, Warszawa 1988, s. 114-115).

Z wypowiedzi Aleksandra Jackowskiego chciałbym tu przywołać – do refleksji – trzy cytaty, traktujące kolejno o twórcach nieprofesjonalnych, twórczości i naiwności. Autor pisał: (1) Twórcy nieprofesjonalni „tworzą, jak czują, nie skrupowani myślą (która tak waży na sztuce profesjonalnej), że teraz się tak a tak maluje, to uznaje za dobre, a tamto za anachroniczne. Każdy z nich jest sobą, w pełnym sensie tego słowa”; (2) „Twórczość to nie tylko sprawa estetyki, a sztuką może być nie tylko obraz, lecz i kształt życia. Jednak najważniejszym, często występującym motywem tworzenia jest potrzeba zostawienia śladu po sobie”; (3) „Naiwność bywa [...] głupia, drażniąca. Choćby naiwność



Teofil Ociepka - autoportret

polityka albo biznesmena. Ale jest też naiwność, i o nią tu chodzi, która jest obroną czystości, liryzmem, czułością, dziecięcym zachwytem pięknem świata, przekonaniem, iż wiara przenosi góry. Chciałbym tę naiwność postawić w rzędzie takich pojęć, jak nadzieja, miłość, dobro, szlachetność”...

Te trzy przywołania pochodzą z

książki Jackowskiego zatytułowanej *Sztuka zwana naiwną. Zarys encyklopedyczny twórczości w Polsce* (Warszawa 1995). Kilkanaście lat po jej wydaniu, w programie TVP Historia „Notacje historyczne”, autor wspominał, że to jedyna naprawdę ważna książka, jaką napisał w życiu. To książka o ludziach różnych, których łączyło to, że byli autentycznymi twórcami; w większości nieznanymi szerszym kręgom odbiorców, zwłaszcza sztuki profesjonalnej. Każdy z bohaterów tej książki miał własną osobowość i własną wiarę w sens swojej pracy, silną wewnętrzną potrzebę tworzenia, wręcz mus gestu artystycznego; zarazem nie podlegał bieżącemu stylowi i modom, pracował niezniszczony przez szkoły i akademie...

O sobie również Jackowski we wspomnianej książce pisał wymownie: To „przypadek zdecydował, że zająłem się sztuką, nazwijmy to ogólnie – nieprofesjonalną. Ale przypadki zadziwiająco często mają swoją logikę. Był początek lat pięćdziesiątych, zajmowałem się krytyką artystyczną, socjologią sztuki. Okazało się jednak, że piszę nie tak i nie to, co «trzeba». Szukałem więc dziedziny, w której będę mógł robić coś z sensem i bez przeszkód. Niech pan się zajmie sztuką ludową – zaproponował mój szef w Instytucie Sztuki, prof. Juliusz Starzyński. No to się zająłem”. A po latach, pytany w TVP Historia o własną profesję, Jackowski przyznawał, że trudno mu jednoznacznie ją zdefiniować: „Naukowiec? Artysta? Socjolog? Teraz ja mówię o sobie «antropolog», bo to nic nie znaczy, bo to jest takie słowo, w którym można wszystko zobaczyć gdzieś potem. Ale w gruncie rzeczy – człowiek, który szuka, który stara się umieć widzieć”...

Postać Aleksandra Jackowskiego i elementy twórczości nieprofesjonalnej bohaterów jego prac nieraz przywołuję w ramach moich zajęć ze studentami. Ukazują one wyraźny kontrast w stosunku do postaw i wytworów tych, których można spotkać w środowisku akademickim; tych, którzy *wszystko wiedzą, rozumiejąc niewiele*...

Wojciech E. Zieliński



## Już, czy aż 50 lat

Nowa książka ks. Leszka Jazdzewskiego pt. „50 lat minęło”, jak zwiastuje sam tytuł, została wydana z okazji ukończenia 50 lat życia. Pół wieku to okazja, żeby uchwycić pewne sytuacje zanim odejdą one w niepamięć. Publikacja jest częściowo

pokłosiem wspomnieniowych artykułów zamieszczonych w naszym miesięczniku „Na Rozstajach”. Znajdziemy tam więc prócz drogi księdza do kapłaństwa opis rodzinnej miejscowości i parafii. Nie mogło też zabraknąć takich osób jak proboszcz, rodzice, rodzina, krewni i znajomi. Książka opatrzona została aneksem oraz licznymi ilustracjami, z których wiele odnosi się do sytuacji i osób związanych z parafią Opatrzności Bożej na Zaspie.

*Redakcja*

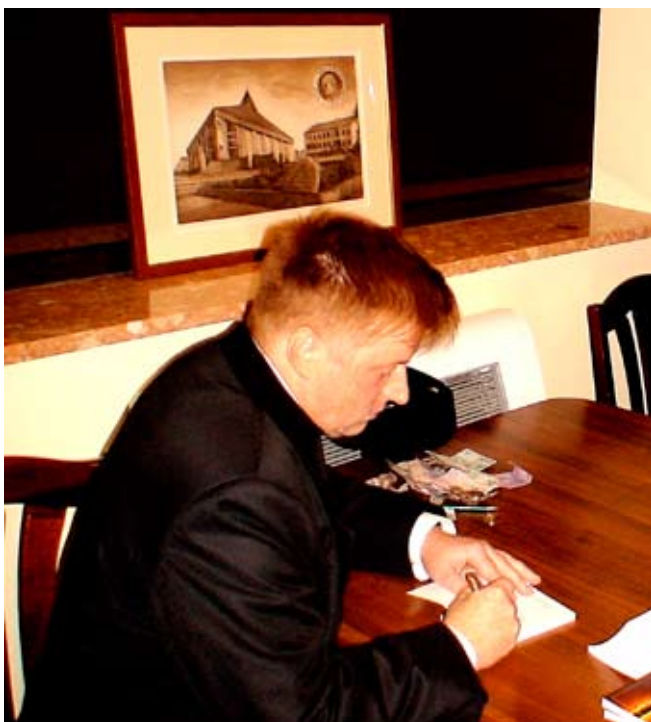
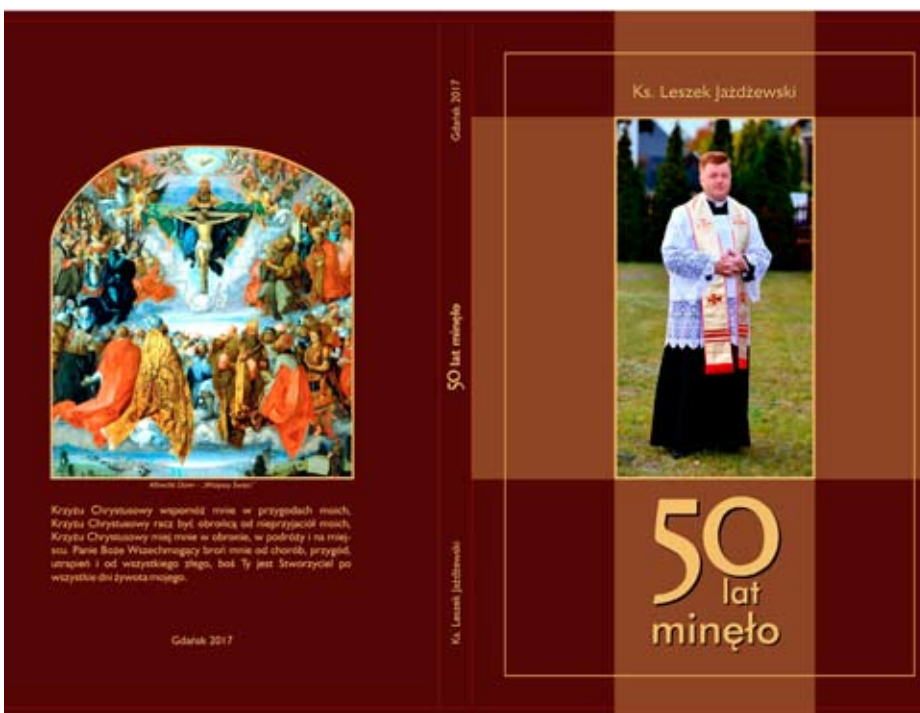

## Wielki Post

Wejść

w tę przestrzeń spotkania  
z tęsknotą i nadzieją,  
że dotknie mnie  
na Krzyżowej Drodze  
Twe spojrzenie  
pełne bólu i miłości...

Zgodzę się prowadzić  
Twojemu milczeniu,  
przebitym dłoniom,  
kropłom krwi  
płynącym po oplutej  
i sponiewieranej Twarzy...

Wejść w tę przestrzeń  
świętą i wzniosłą,  
jak Krzyż na Golgocie,  
wślucham się  
w bicie Serca  
cierpiącego Boga...

Może zdołam pojąć  
Twe pragnienie,  
Twoją walkę o to,  
by ocalić mnie  
od samej siebie?

Nieśmiało przeczuwam,  
chyba nawet wiem,  
że za rękę z Tobą  
dojdę wśród ciemności  
do światła  
zmartwychwstania...

*Maria Tokarska*



**Dane kontaktowe:**

**medicus.opieka@gmail.com**  
**tel. 503 650 903**

**Agencja usług opiekuńczo-pielęgniarskich oferuje:**

- *opieka nad chorym w domu pacjenta,*
- *opieka nad seniorem, niepełnosprawnym, chorym leżącym.*
- *dorywcza opieka nad dzieckiem,*
- *pomoc w utrzymaniu higieny osobistej pacjenta*
- *pomoc w zakupach, przygotowaniu posiłków, karmienie,*
- *organizacja czasu wolnego podopiecznego,*
- *organizacja wizyty u lekarza, rehabilitacji,*
- *rehabilitacja w domu pacjenta,*
- *pełen zakres usług pielęgniarskich.*

**Wykwalifikowany personel i przystępne ceny.**

**Polub nas na Facebooku!**

**facebook.com/medicus.opieka**

## Rekolekcje - Wielkopostne w parafii Opatrzności Bożej Gdańsk

### Niedziela 26.03.2017 r.

Dorośli - godz. 6.30, 7.30, 9.00, 10.30, 13.00, 19.00

Dzieci - godz. 12.00

Gorzkie Żale - godz. 18.00

### W tygodniu:

#### **Dorośli**

Poniedziałek, wtorek, środa - nauka w czasie Mszy świętej o godz. 8.00 i 19.00

Apel Maryjny – godz. 21.00

Spowiedź św. kobiet – środa 6.30 – 7.30, 18.00 – 19.00

Spowiedź św. mężczyzn - czwartek 6.30 – 7.30,  
17.00 – 19.00

Nauka stanowa: dla kobiet - wtorek godz. 20.00,  
dla mężczyzn - środa godz. 20.00

#### **Dzieci szkoły podstawowej i gimnazjum:**

### Poniedziałek 27.03.2017

Godz. 8.30 – Gimnazjum kl. I, II, III (górny kościół)

Godz. 10.00 – Szkoła Podstawowa kl. 0, I, II, III (dolny kościół)

Godz. 12.00 – Szkoła Podstawowa kl. IV, V, VI (dolny kościół)

Godz. 18.00 – Młodzież Szkół Średnich

### Wtorek 28.03.2017

Godz. 8.30 – Gimnazjum kl. I, II, III. (górny kościół)

Godz. 10.00 – Szkoła Podstawowa kl. 0, I, II, III. (dolny kościół)

Godz. 12.00 – Szkoła Podstawowa kl. IV, V, VI. (dolny kościół)

godz. 18.00 – Młodzież Szkół Średnich.

*Spowiedź święta – po nauce*

### Środa 29.03.2017

Godz. 8.30 – Gimnazjum kl. I, II, III (górny kościół)

Godz. 10.00 – Szkoła Podstawowa kl. 0, I, II, III. (dolny kościół)

Godz. 12.00 – Szkoła Podstawowa kl. IV, V, VI (dolny kościół)

Godz. 18.00 – Młodzież Szkół Średnich.

### Czwartek 30.03.2017

**Rodzinne zakończenie rekolekcji** podczas Mszy świętej o godz. 8.00, 17.00, 18.00, 19.00.

Rekolekcje poprowadzą **O.O. Paulini**

Daj mi, Panie, poczucie humoru.

Daj mi łaskę zrozumienia żartu.

Abym zaznał w życiu odrobinę szczęścia  
i nieco z niego udzielił innym

— — — — —  
*św. Tomasz Morus*



### HUMOR

Serce mi podpowiada, „wino i czekolada” –

Ale ciuchy podpowiadają:

„na litość boską, kobieto, jedz sałatę”!!!

I żeby było jasne - nie jestem gruba, jestem dobrze widoczna.

\* \* \* \* \*

Ile waży moja mama?

Po odliczeniu serca ze złota,

żelaznych zasad i nerwów ze stali.....

tyle co modelka z Cosmopolitan!!!

\* \* \* \* \*

Nigdy nie noszę paska z wypłaty w portfelu. W razie wypadku mogliby pomyśleć, że to samobójstwo!

\* \* \* \* \*

Pewien młody proboszcz, podczas spotkania z biskupem poprosił o radę, jak prawić kazanie, aby nie było nudne.

- Aby zaciekawić słuchaczy, zacznij tak:

„Zakochałem się....i zrób krótką przerwę i kontynuuj:

„w mężatce”. Poczekaj aż ludzie poszemrają i dodaj:

„z dzieckiem....” I znowu po chwili dokończ:

... na imię jej Maryja”.

Tym przyciągniesz ich uwagę.

\* \* \* \* \*

Pewien krewny świętego Karola Boromeuszka zalecał stale swoim dzieciom:

-Moje drogie, starajcie się być dobrymi chrześcijanami, ale pamiętajcie, żeby nie być świętymi.

Kanonizacja naszego kuzyna zrujnowała rodzinę.

\* \* \* \* \*

Żona szyje sukienkę na maszynie, a mąż stoi nad nią i krzyczy:

– Teraz w lewo! Jeszcze bardziej! Prosto! Uważaj, nie za szybko!

– Przecież ty nie umiesz szyć. Po co te twoje głupie komentarze?

– Chciałem ci tylko pokazać, jak się czuję, gdy jedziemy samochodem.

\* \* \* \* \*

Kiedy Jan Paweł II przebaczył swojemu zamachowcy - Ali Agcy - do Andre Frossarda zgłosił się pewien Polak, twierdząc, że wie na pewno, „jacy ludzie włożyli broń w rękę Turka”. Frossard rzucił z pośpiechem: - Niech Pan tylko tego nie mówi Ojcu Świętemu! Jeszcze każe nam się za nich modlić!

Opracowała **Wiesława Bębenek**

W Środę Popielcową katolicy rozpoczynają czterdziestodniowy post. Liczba 40 stanowi w Piśmie Świętym wyraz pewnej dłuższej całości, czasu przeznaczanego na konkretne zadanie człowieka lub zbawcze działanie Boga. W Wielkim Poście Kościół przeżywa nie tylko czterdzieści dni spędzonych przez Jezusa na pustyni na modlitwie i poście przed rozpoczęciem Jego publicznej misji, ale i trzy inne wielkie wydarzenia biblijne: czterdzieści dni powszechnego potopu, po których Bóg zawarł przymierze z Noem; czterdzieści lat pielgrzymowania Izraela po pustyni ku ziemi obiecanej; czterdzieści dni przebywania Mojżesza na Górze Synaj, gdzie otrzymał on od Jahwe Tablice Prawa.

[www.goscniedelny](http://www.goscniedelny)



Zdjęcia Ryszard Balewski





## Parafia Opatrzności Bożej

tel. - plebania:  
(58) 556-43-71

### Rozkład Mszy świętych

Niedziela i święta:

**6.30, 7.30, 9.00, 10.30, 12.00, 13.00,**  
(górny kościół) - **19.00** (dolny kościół)

Dni powszednie: 6.30, 7.30, 18.30

### **Kancelaria czynna:**

wtorek, środa, czwartek 16.00–18.00

sobota 10.00 – 11.00

### **Duszpasterstwo dzieci i młodzieży**

**Ministranci** – Sobota 10.00

Kandydaci (aspiranci) – sobota 10.30,

Lektorzy – co drugi czwartek 19.00,

**Rycerstwo Niepokalanej** – sobota 10.00

**Scholka „Boże Nutki”** – sobota 10.00.

**Zespół „Elohim Band”** – sobota 18.00,

**Holy Wins** sobota 12.00 (w kawiarence)

### Duszpasterstwo dorosłych

#### **Poradnictwo rodzinne:**

(dom parafialny – czytelnia)

– nauczycielka metod naturalnych –

po uzgodnieniu w sekretariacie parafii

#### **Rycerstwo św. Michała Archanioła**

I środa m-ca 18.30

#### **Wspólnota Wiara i światło**

– III sobota miesiąca 15.00

#### **Semper Fidelis**

– I poniedziałek miesiąca 19.00

#### **Wspólnota Żywego Różańca**

– I wtorek miesiąca 19.00

#### **Chór parafialny**

– środa i piątek 19.00 (kawiarenka)

#### **Wspólnota Marana Tha**

poniedziałek (2 i 4 m-ca) godz. 19.00

#### **Kaplica św. Jana Pawła II**

-adoracja Najświętszego Sakramentu -  
codziennie 9.00 - 17.00

#### **Grupa Anonimowych Alkoholików**

– niedziela 17.00 (kawiarenka)

#### **Wspólnota Miłosierdzia Bożego**

– czwartek 19.00 (w kościele)

#### **Caritas parafialna:**

–środa 17.00 – 18.00 (barak)

**Akcja Katolicka** – II niedz. mies. 11.30

**ks. Kapelan szpitala - 501-553-451**

## Z życia parafii

**W miesiącu lutym 2017 r. do Wspólnoty Kościoła, przez chrzest święty zostali włączeni:**

- ☩ Julian Szuliński,
- ☩ Zuzanna Zygnerska,
- ☩ Franciszek Jan Gawroński.



### **Do Domu Ojca odeszli:**

- ☩ Kazimierz Nikodemski lat 75 z ul. Ciołkowskiego,
- ☩ Marianna Kowalska lat 86 z ul. Żwirki i Wigury,
- ☩ Aleksander Jonaczyk lat 92 z ul. Jeżewskiego,
- ☩ Janina Krauze lat 95 z ul. Drzewieckiego,
- ☩ Tomasz Neuman lat 75 z ul. Drzewieckiego,
- ☩ Stanisława Koziara lat 79 z ul. Drzewieckiego.



### Marzec 2017 r.

**Kaplica św. Jana Pawła II** – adoracja Najśw. Sakramentu codziennie 9.00 – 17.00.

**I marca** – Środa Popielcowa. Uczestnictwem w liturgii rozpoczynamy przeżywanie świętego czasu Wielkiego Postu. Na znak naszego nawrócenia przyjmujemy popiół na nasze głowy. Jest to gest naszej pokory. W tym dniu obowiązuje post ścisły. Msze św. z obrzędem posypania popiołem o godz. 6.30, 7.30, 9.00, 17.00, 18.00 i 19.00.

#### **Nabożeństwa wielkopostne.**

Gorzkie Żale z kazaniem pasyjnym – niedziela godz. 18.00.

Droga krzyżowa; piątek dorośli godz. 8.00 i 18.00

dzieci godz. 17.00, młodzież godz. 19.30.

Rekolekcje parafialne 26.03 – 30.03.2017.

*Proboszcz – ks. prałat Kazimierz Wojciechowski*

### **„Kto pyta nie błądzi**

#### **Co należy zrobić ze „zużyтыми” czy podniszczonymi dewocjonaliami?**

Nierzadko zdarza się, że podczas robienia porządków w szufladzie natrafiamy na pliki starych obrazków kolędowych i poniszczonych pamiątek po wizytach w sanktuariach. W ręce trafiają nam porwane różańce, zbutwiałe krzyże, zniszczone modlitewniki czy „nieświeża” woda święcona w zapleśniałym pojemniczku w kształcie figury Maryi... Czujemy opór (słusznie zresztą) przed wyrzuceniem tych przedmiotów do śmietnika. Od momentu ich pobłogosławienia przestają stanowić własność człowieka - nie można na nich zarabiać ani niszczyć, gdyż jest to rodzaj świętokradztwa. W przypadku nagromadzenia się dewocjonalistów nie nadających się z powodu zniszczenia do kultu, należy je w odpowiedni sposób zutylizować. Jeśli są to rzeczy palne należy je po prostu wrzucić do ognia. Jeśli nie jest możliwe ich spalenie wypada je pociąć (połamać) na jak najmniejsze części i głęboko zakopać (np. na działce), względnie oddać do utylizacji, jakiej dokonuje się w przypadku zwykłych przedmiotów. Wodę wylewa się w miejscu, którego nie da się podeptać, np. do doniczki z kwiatem. Dla zachowania należytego szacunku, czynności tych nie powinno wykonywać się publicznie. xkb

„Na Rozstajach” – miesięcznik. Redaguje zespół w składzie: Ryszard Balewski (kierownik redakcji), Wiesława Bębenek, Piotr Dembski (grafika), Witold Forkiewicz, Elżbieta Moksa, Bogusław Olszonowicz, Gertruda Samerek, korekta Maria Turek. Opiekun – ks. proboszcz prałat Kazimierz Wojciechowski.

**Adres parafii:** Al. Jana Pawła II 48, / 80-457 Gdańsk / tel. (58)556-43-71. **Konto budowy kościoła:** 24 1020 1811 0000 0702 0014 8692. **e-mail:** [opatrznosc@diecezjagdansk.pl](mailto:opatrznosc@diecezjagdansk.pl) <http://www.opatrznosc.gda.pl/>

*Redakcja zastrzega sobie prawo skracania i zmian tekstów, wynikających z korekty, oraz zmiany tytułów.*